

Technische lijst

25-01-2026

Productie: Stefan Hendriks – In Perspectief

Seizoen 2025/26



Techniek 1^e : Wout Jansen
Telefoon : 06 19421449
email : info@Wout-jansen.nl

mailcontact heeft de voorkeur i.v.m. drukte overdag!

Aankomst techniek : 14:30
Aantal techniek gezelschap : 1
Aantal technici theater : Minimaal 1, meer is gezellig
Tijdens voorstelling : 1
Aantal artiesten : 1
Aankomst artiesten : 16:30
Aantal kleedkamers : 1
Duur voorstelling : +/- 90 minuten
Pauze : Nee
Aanvang voorstelling : 20:30 (tenzij anders afgesproken)

Opbouwtijd : 2 uur
Breektijd : 30 Minuten
Standaard afstopping : Graag, indien mogelijk heeft poten voorkeur
Fond : Ja, zwart
Balletvloer theater : Ja

Decor

Voor Decor nemen wij het volgende mee,

- 6 flitsparaplu's
- Klapstoel

Van het theater willen wij het volgende,

- 2 grote glazen water



INTERNET

Wij maken gebruik van ChatGPT in de voorstelling. Hiervoor willen wij gebruik maken van een stabiele (productie) Wifi van het theater.

GELUID

Voor geluid nemen wij het volgende mee,

- Allen & Heath Qu16
- Sennheiser + Dpa
- Laptop met Qlab (vanaf FOH)

Van de zaal willen wij het volgende

- Draadloze handheld
- 1X Monitor Mid voor

Systeem wordt LRSC aangestuurd

VIDEO

Wij hebben een eigen projector mee, deze word aangestuurd via SDI. Wij willen graag 2 Stroom puntjes mid voor.

LICHT

Het gezelschap neemt zelf volgende mee

- Eigen lichttafel (hoglet4onpc)
- 4 X Cameo thunder wash 600
- 6X Adj hex 5px
- 2 X Jb Intruder wash
- Hazer

Al het eigen licht staat op de vloer, & vloerlicht loopt over de B-Lijn

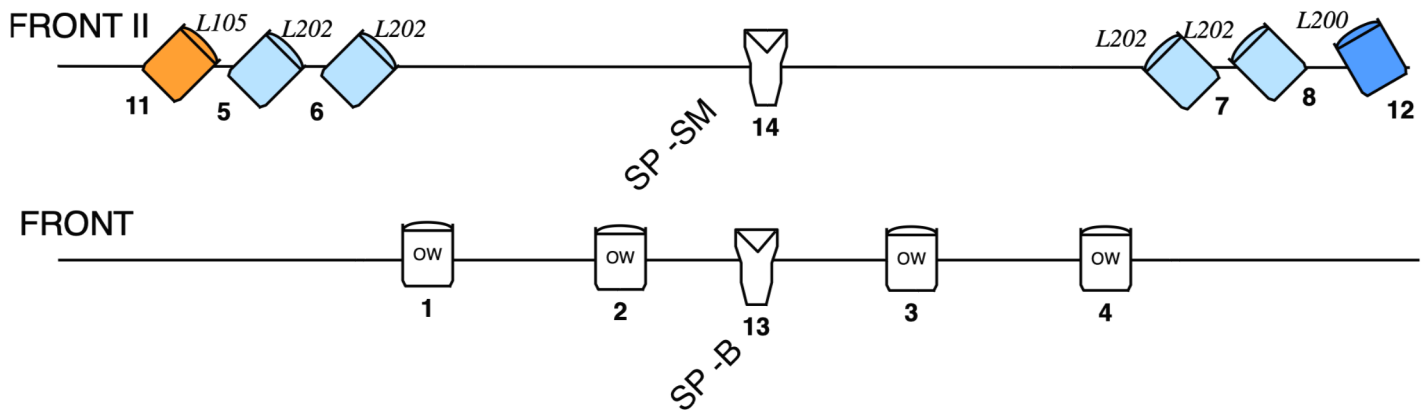
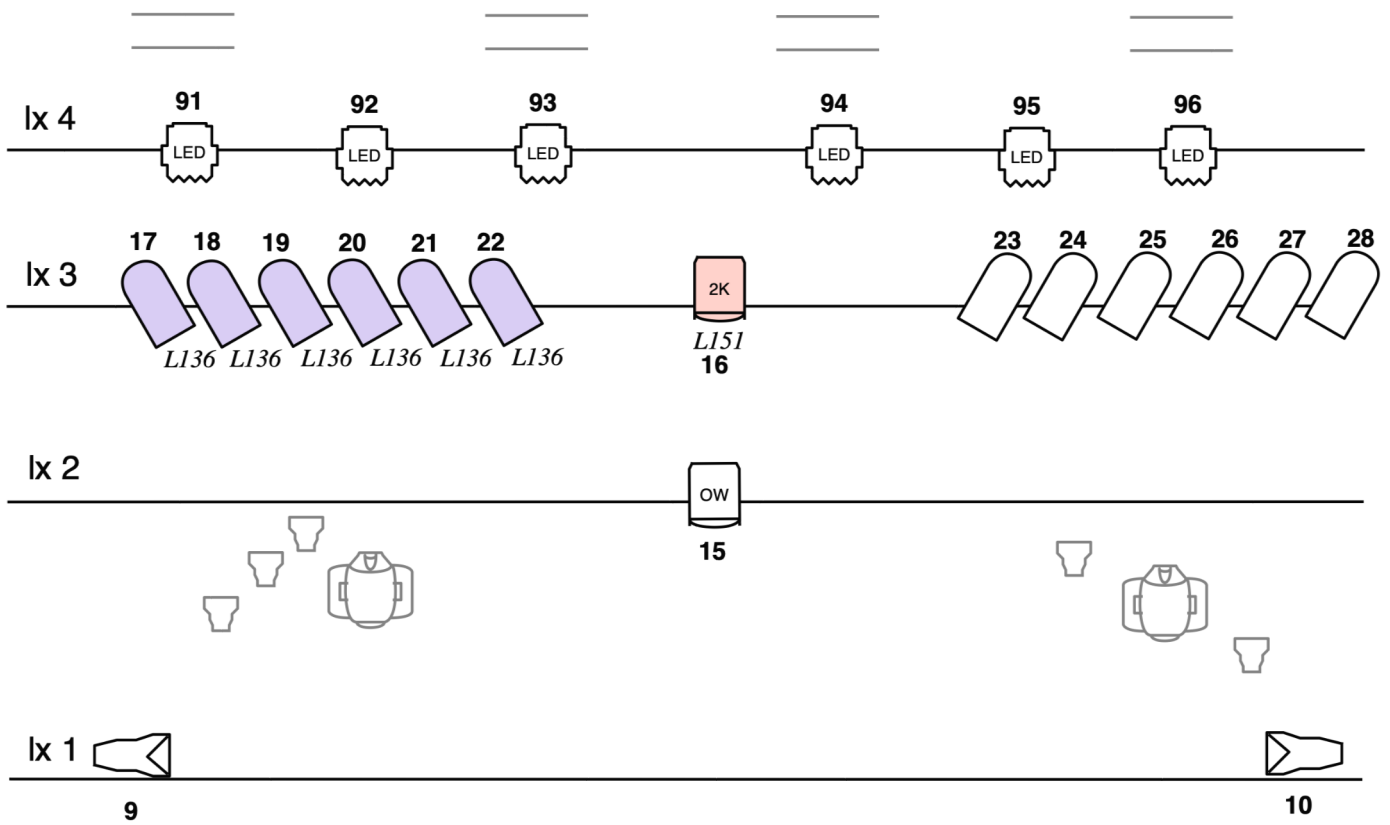

Stefan Hendriks - In perspectief
 V2
 Datum - 24-01-26